

Приложение 4 Фонд оценочных средств учебных дисциплин
к ОПОП по специальности
08.02.08 Монтаж и эксплуатация оборудования
и систем газоснабжения

ФОНД ОЦЕНОЧНЫХ СРЕДСТВ УЧЕБНОЙ ДИСЦИПЛИНЫ
ОП.02 ТЕХНИЧЕСКАЯ МЕХАНИКА

Регистрационный №21МЭГ/25ФОС

Санкт-Петербург
2021

Фонд оценочных средств по учебной дисциплине ОП.02 Техническая механика составлен на основе Федерального государственного образовательного стандарта по специальности среднего профессионального образования (далее – СПО) 08.02.08 Монтаж и эксплуатация оборудования и систем газоснабжения, утверждённого приказом Министерства образования и науки РФ от 05.02.2018 №68.

Разработчик:

О.А. Беднарская – преподаватель СПб ГБПОУ «АПТ»

Фонд оценочных средств по учебной дисциплине ОП.02 Техническая механика рассмотрен на заседании учебной цикловой комиссии машиностроения.

Фонд оценочных средств соответствует требованиям к содержанию, структуре, оформлению.

Протокол №10 от 01.06.2021

Председатель УЦК С.В. Самуилов

Фонд оценочных средств одобрен на заседании Педагогического совета и рекомендован к использованию в учебном процессе.

Протокол №1 от 31.08.2021

СОДЕРЖАНИЕ

1. ОБЩИЕ ПОЛОЖЕНИЯ	3
1.1. Результаты освоения дисциплины, подлежащие проверке.....	3
2. ФОРМА И УСЛОВИЯ АТТЕСТАЦИИ	4
2.1. Задания для текущего контроля.....	4
2.2. Задания для промежуточной аттестации	5
3. РЕКОМЕНДУЕМАЯ ЛИТЕРАТУРА ДЛЯ РАЗРАБОТКИ ОЦЕНОЧНЫХ СРЕДСТВ И ПОДГОТОВКИ ОБУЧАЮЩИХСЯ К АТТЕСТАЦИИ	14

1. ОБЩИЕ ПОЛОЖЕНИЯ

Фонд оценочных средств (ФОС) разработан в соответствии с требованиями образовательной программы подготовки специалистов среднего звена (ОП ПССЗ) и Федерального государственного образовательного стандарта по специальности среднего профессионального образования 08.02.08 Монтаж и эксплуатация оборудования и систем газоснабжения.

Фонд оценочных средств предназначен для оценки достижения запланированных по дисциплине ОП.02 Техническая механика результатов обучения.

ФОС включает контрольные оценочные материалы для проведения **текущего контроля и промежуточной аттестации.**

Учебная дисциплина ОП.02 Техническая механика читается в **3 и 4 семестрах.**

Условием допуска к промежуточной аттестации в форме экзамена является **успешное освоение обучающимися** всех элементов программы учебной дисциплины.

1.1. Результаты освоения дисциплины, подлежащие проверке.

Комплект оценочных материалов позволяет оценить следующие результаты освоения учебной дисциплины в соответствии с ФГОС специальности 08.02.08 Монтаж и эксплуатация оборудования и систем газоснабжения и рабочей программой:

Умения:

- выполнять расчеты на прочность, жесткость и устойчивость элементов сооружений;
- определять координаты центра тяжести тел.

Знания:

- основные понятия и законы механики твердого тела;
- методы механических испытаний материалов.

Вышеперечисленные умения, знания направлены на формирование у студентов следующих **общих (ОК) компетенций:**

- ОК 01 Выбирать способы решения задач профессиональной деятельности применительно к различным контекстам
- ОК 02 Осуществлять поиск, анализ и интерпретацию информации, необходимой для выполнения задач профессиональной деятельности
- ОК 03 Планировать и реализовывать собственное профессиональное и личностное развитие
- ОК 05 Осуществлять устную и письменную коммуникацию на государственном языке Российской Федерации с учетом особенностей социального и культурного контекста
- ОК 06 Проявлять гражданско-патриотическую позицию, демонстрировать осознанное поведение на основе традиционных общечеловеческих ценностей
- ОК 09 Использовать информационные технологии в профессиональной деятельности
- ОК 10 Пользоваться профессиональной документацией на государственном и иностранном языках

и следующих профессиональных (ПК) компетенций:

- ПК 1.1. Конструировать элементы систем газораспределения и газопотребления
- ПК 1.2. Выполнять расчет систем газораспределения и газопотребления
- ПК 1.3. Составлять спецификацию материалов и оборудования на системы газораспределения и газопотребления

2. ФОРМА И УСЛОВИЯ АТТЕСТАЦИИ

Название дисциплины	Форма контроля оценивания	
	Промежуточная аттестация	Текущий контроль
ОП.02 Техническая механика	4 семестр Экзамен	Оценка результатов выполнения практических работ

2.1. Задания для текущего контроля

Текущий контроль успеваемости представляет собой проверку усвоения учебного материала, регулярно осуществляемую на протяжении курса обучения.

Текущий контроль результатов учебной дисциплины ОП.02 Техническая механика в соответствии с рабочей программой и календарно - тематическим планом происходит при использовании следующих форм контроля:

- выполнение и защита практических работ,
- проверка выполнения самостоятельной работы студентов.

Во время проведения учебных занятий дополнительно используются следующие формы текущего контроля – устный опрос, решение задач.

Образец практических работ - см. Приложение 1

Выполнение и проведение практических работ

Практические работы проводятся с целью усвоения и закрепления практических умений и знаний. В ходе практической работы студенты приобретают умения, предусмотренные рабочей программой учебной дисциплины, учатся производить расчеты механических передач и простейших сборочных единиц, читать кинематические схемы, определять напряжения в конструктивных элементах, опираясь на теоретические знания.

Список практических работ:

- Практическая работа №1 Определение величины и направления реакций связей и построение силового многоугольника
- Практическая работа №2 Определение главного вектора и главного момента плоской системы сил
- Практическая работа №3 Определение реакций опор при различных схемах нагружения
- Практическая работа №4 Определение опорных реакций двух опорных балок
- Практическая работа №5 Определение опорных реакций консольных балок
- Практическая работа №6 Определение центра тяжести составного сечения
- Практическая работа №7 Подбор сечения растянутого (сжатого) стержня из расчета на прочность
- Практическая работа №8 Расчеты заклепочных и сварных соединений
- Практическая работа №9 Определение моментов инерции относительно главных

Практическая работа №10	центральных осей в составных сечениях Внутренние силовые факторы. Эпюры поперечных сил и изгибающих моментов
Практическая работа №11	Расчет на прочность при изгибе
Практическая работа №12	Расчет на прочность круглого вала
Практическая работа №13	Выполнение расчетов на прочность и жесткость при кручении

Содержание и этапы проведения практических работ представлены в методических рекомендациях по проведению практических работ.

Критерии оценки знаний студентов при выполнении практических работ.

При оценивании выполнения практической работы студентом учитываются следующие показатели:

- качество выполнения задания работы (выполнение работы в соответствии с заданием, правильность результатов работы);
- качество оформления отчета по работе (оформление отчета в соответствии с требованиями методических рекомендаций, правильность и четкость формулировки выводов по результатам работы);
- качество и глубина устных ответов на контрольные вопросы.

При защите работы каждый показатель оценивается по 5-ти бальной шкале и выставляется средний балл по всем показателям.

5 - «отлично» выставляется в случае, если обучающийся самостоятельно и правильно выполнил все задания; правильно, с обоснованием сделал выводы по выполненной работе; правильно и доказательно ответил на все контрольные вопросы

4 - «хорошо» выставляется в случае, если обучающийся правильно выполнил все задания, но с помощью преподавателя; сделал выводы по выполненной работе; правильно ответил на все контрольные вопросы.

3 - «удовлетворительно» выставляется в случае, если обучающийся правильно выполнил задание, но с помощью преподавателя; сделал поверхностные выводы по выполненной работе; ответил не на все контрольные вопросы.

2 - «неудовлетворительно» выставляется в случае, если обучающийся неправильно выполнил задание; не сделал или сделал неправильные выводы по работе; не ответил на контрольные вопросы.

2.2. Задания для промежуточной аттестации

Промежуточная аттестация по учебной дисциплине ОП.02 Техническая механика - экзамен в виде заданий, включающих в себя 2 теоретических вопроса и 1 практическую задачу.

Студенты допускаются к сдаче экзамена при выполнении всех практических работ, предусмотренных рабочей программой и календарно-тематическим планом учебной дисциплины ОП.02 Техническая механика.

Пример задания для промежуточной аттестации

ВОПРОСЫ ДЛЯ ПРОМЕЖУТОЧНОЙ АТТЕСТАЦИИ

1. Дайте определение абсолютно твердого тела и материальной точки.
2. Что такое сила? Охарактеризуйте эту физическую величину и единицу ее измерения в системе СИ.
3. Перечислите и охарактеризуйте основные аксиомы статики.
4. Что такое "эквивалентная", "равнодействующая" и "уравновешивающая" система сил?

5. Теорема о равновесии плоской системы трех непараллельных сил и ее доказательство.
6. В чем разница между распределенной и сосредоточенной нагрузкой? Что такое "интенсивность" плоской системы распределенных сил и в каких единицах она измеряется?
7. Что такое "плоская система сходящихся сил"? Определение равнодействующей плоской системы сил геометрическим и графическим методом.
8. Сформулируйте условия равновесия плоской системы произвольно расположенных сил.
9. Что такое момент силы относительно точки и в каких единицах (в системе СИ) он измеряется? Что такое момент пары сил и какие пары сил считаются эквивалентными?
10. Сформулируйте основные свойства пары сил в виде теорем.
11. Сформулируйте и докажите теорему о сложении пар сил. Сформулируйте условие равновесия плоской системы пар.
12. Сформулируйте и докажите теорему о приведении системы произвольно расположенных сил к данному центру. Что такое главным момент плоской системы произвольно расположенных сил?
13. Перечислите свойства главного вектора и главного момента системы произвольно расположенных сил.
14. Сформулируйте теорему о моменте равнодействующей системы сил (теорема Вариньона).
15. Сформулируйте три основных закона трения скольжения (законы Кулона).
16. Что такое коэффициент трения скольжения? От чего зависит его величина?
17. Сформулируйте условия равновесия пространственной системы произвольно расположенных сил.
18. Дайте определение центра тяжести тела и опишите основные методы его нахождения.
19. Дайте определение абсолютному и относительному движению. Что такое траектория точки?
20. Перечислите и охарактеризуйте способы задания движения точки.
21. Что такое скорость точки? Какими единицами (в системе СИ) она измеряется и какими параметрами характеризуется? Что такое средняя и истинная скорость точки?
22. Что такое ускорение точки? Какими единицами (в системе СИ) оно измеряется и какими параметрами характеризуется? Что такое среднее и истинное ускорение точки?
23. Дайте определение нормального и касательного ускорения. Сформулируйте теорему о нормальном и касательном ускорении.
24. Перечислите и охарактеризуйте виды движения точки в зависимости от величины ее касательного и нормального ускорения.
25. Дайте определение и поясните сущность поступательного, вращательного, плоскопараллельного и сложного движения твердого тела.
26. Перечислите основные законы динамики и поясните их смысл.
27. Сформулируйте принцип независимости действия сил и поясните его смысл. Назовите две основные задачи динамики.
28. Сформулируйте и поясните сущность метода кинестатики для решения задач динамики (принцип Д'Аламбера).
29. Что такое работа силы? Какими единицами (в системе СИ) она измеряется?
30. Сформулируйте теорему о работе силы тяжести и поясните ее сущность.
31. Что такое мощность силы? Какими единицами (в системе СИ) она измеряется?
32. Что такое энергия? Дайте определение и поясните сущность коэффициента полезного действия.
33. Сформулируйте закон сохранения механической энергии и поясните его смысл.
34. Перечислите основные задачи науки о сопротивлении материалов. Что такое прочность, жесткость, устойчивость?

35. Перечислите основные гипотезы и допущения, принимаемых в расчетах сопротивления материалов и поясните суть. Сформулируйте принцип Сен-Венана.
36. Перечислите основные виды нагрузок и деформаций, возникающих в процессе работы машин и сооружений.
37. В чем заключается метод сечений, используемый при решении задач теоретической механики и сопротивления материалов?
38. Какие силовые факторы могут возникнуть в поперечном сечении бруса и какие виды деформаций они вызывают? Что такое эпюра?
39. Что такое напряжение и в каких единицах оно измеряется? В чем принципиальное отличие напряжения от давления?
40. Сформулируйте гипотезу о независимости действия сил (принцип независимости действия сил) и поясните ее сущность.
41. Сформулируйте закон Гука при растяжении и сжатии и поясните его смысл. Что такое модуль продольной упругости?
42. Опишите зависимость между продольной и поперечной деформациями при растяжении и сжатии. Что такое коэффициент Пуассона?
43. Сформулируйте условие прочности материалов и конструкций при растяжении и сжатии, представьте его в виде расчетной формулы. Что такое коэффициент запаса прочности?
44. Сформулируйте условие прочности материалов и конструкций при сдвиге, представьте его в виде расчетной формулы. Что такое срез (скалывание)?
45. Сформулируйте закон Гука при сдвиге и поясните его сущность. Что такое модуль упругости сдвига (модуль упругости второго рода)?
46. Что такое полярный момент инерции плоской фигуры? Какими единицами системы СИ он измеряется?
47. Что такое осевой момент инерции плоской фигуры? Какими единицами системы СИ он измеряется? Что такое центральный момент инерции?
48. Какие деформации и напряжения в сечениях бруса возникают при кручении? Что такое полный угол закручивания и относительный угол закручивания сечения?
49. Сформулируйте условие прочности бруса при кручении. Приведите расчетную формулу на прочность при кручении и поясните ее сущность.
50. Что такое чистый изгиб, прямой изгиб, косой изгиб? Какие напряжения возникают в поперечном сечении бруса при чистом изгибе?
51. Сформулируйте условие прочности балки (бруса) при изгибе. Приведите расчетную формулу и поясните ее сущность.
52. Что такое продольный изгиб? Приведите формулу Эйлера для определения величины критической силы при продольном изгибе и поясните ее сущность.
53. Что такое критерий работоспособности детали? Назовите основные критерии работоспособности и расчета деталей машин.
54. Перечислите наиболее распространенные в машиностроении типы разъемных и неразъемных соединений деталей.
55. Достоинства и недостатки клепаных соединений. Перечислите основные типы заклепок по форме головок. Как производится расчет на прочность клепаных соединений?
56. Достоинства и недостатки сварочных соединений. Виды сварки. Как производится расчет на прочность сварочных соединений?
57. Классификация и основные типы резьбы. Как производится расчет на прочность резьбовых соединений?
58. Что такое механическая передача? Классификация механических передач по принципу действия.
59. Основные кинематические и силовые соотношения в механических передачах. Что такое механический КПД передачи, окружная скорость, окружная сила, вращающий момент, передаточное число?
60. Классификация зубчатых передач. Достоинства и недостатки зубчатых передач.

61. Основные элементы и характеристики зубчатого колеса (шестерни). Что такое делительная окружность и модуль зубьев?

62. Перечислите способы изготовления зубьев зубчатых колес. Что такое модуль зубьев?

63. Характер и причины отказов зубчатых передач. Перечислите способы повышения работоспособности зубчатых передач.

64. Классификация ременных передач. Достоинства и недостатки ременных передач и область их применения.

65. Классификация цепных передач. Достоинства и недостатки цепных передачи и область их применения.

66. В чем отличие вала от оси? Классификация валов и осей по назначению и по геометрической форме.

67. Классификация и условные обозначения подшипников качения. Основные типы подшипников качения. Характер и причины отказов подшипников качения.

68. Классификация муфт. Перечислите наиболее часто применяемые в машиностроении виды муфт, их достоинства и недостатки.

ПРАКТИЧЕСКИЕ ЗАДАНИЯ ДЛЯ ПРОМЕЖУТОЧНОЙ АТТЕСТАЦИИ

Задача №1:

При помощи эпюры напряжений определить наиболее напряженный участок двухступенчатого круглого бруса, нагруженного продольными силами F_1 и F_2 .

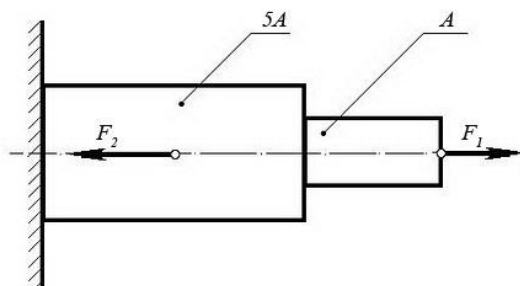

Сила F_1	Сила F_2	Площадь сечения A
20 кН	80 кН	0,1 м ²

Задача №2:

Ступенчатый брус нагружен продольными силами F_1 и F_2 . Построить эпюру нормальных напряжений в сечениях бруса и указать наиболее напряженный участок.

Вес бруса не учитывать.

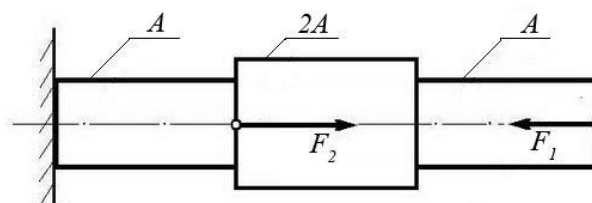

Сила F_1	Сила F_2	Площадь сечения A
10 кН	25 кН	0,2 м ²

Задача №3:

Используя закон Гука, найти удлинение ΔL однородного круглого бруса, если известно, что он изготовлен из алюминиевого сплава, имеющего модуль упругости $E = 0,4 \times 10^5 \text{ МПа}$. Вес бруса не учитывать.

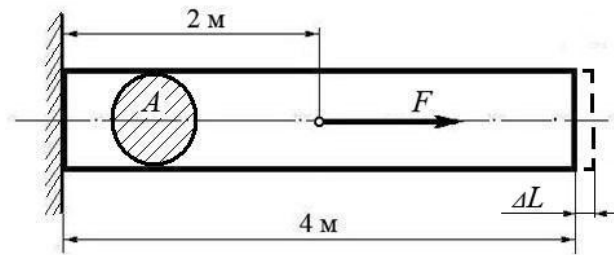

<i>Сила</i> F	<i>Площадь сечения</i> A
200 кН	0,01 м²

(Ответ: общее удлинение бруса $\Delta L = FL / (EA) = 2 \times 10^5 \times 2 / 0,4 \times 10^{11} \times 0,01 = 10^{-3} \text{ м}$ или $\Delta L = 1,0 \text{ мм}$)

Задача №4:

Однородный брус длиной L и поперечным сечением площадью A нагружен растягивающей силой F . Используя закон Гука, найти удлинение бруса ΔL , если известно, что он изготовлен из стального сплава, имеющего модуль упругости $E = 2,0 \times 10^5 \text{ МПа}$.

Вес бруса не учитывать.

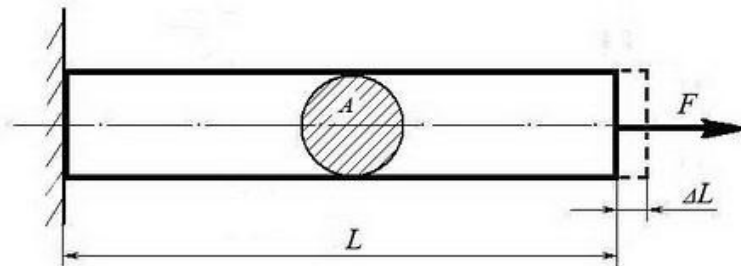

<i>Сила</i> F	<i>Площадь сечения</i> A	<i>Длина бруса</i> L
500 кН	0,05 м²	10 м

(Ответ: удлинение бруса $\Delta L = FL / (EA) = 5 \times 10^5 \times 10 / 2 \times 10^{11} \times 0,05 = 5 \times 10^{-4} \text{ м}$ или $\Delta L = 0,5 \text{ мм}$)

Задача №5:

Однородный круглый брус жестко зашпелен одним концом и нагружен внешними вращающимися моментами T_1 , T_2 и T_3 .

Построить эпюру крутящих моментов и выполнить проверочный расчет бруса на прочность, при условии, что предельно допустимое касательное напряжение: $[\tau] = 30 \text{ МПа}$.

При расчете принять момент сопротивления кручению круглого бруса $W \approx 0,2 d^3$.

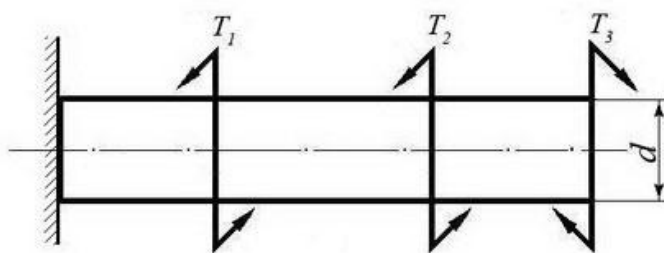

Вращающий момент T_1	Вращающий момент T_2	Вращающий момент T_3	Диаметр бруса d
30 Нм	40 Нм	30 Нм	0,02 м

(Ответ: максимальное касательное напряжение в брус - 25 МПа, что меньше предельно допустимого, т.е. брус выдержит заданную нагрузку.)

Задача №6:

Однородный круглый вал нагружен вращающими моментами M_1 , M_2 , M_3 и M_4 . Построить эпюру крутящих моментов в сечениях вала и определить наиболее напряженный участок. С помощью формулы $M_{кр} \approx 0,2 d^3 [\tau]$ определить минимальный допустимый диаметр вала d из условия прочности.

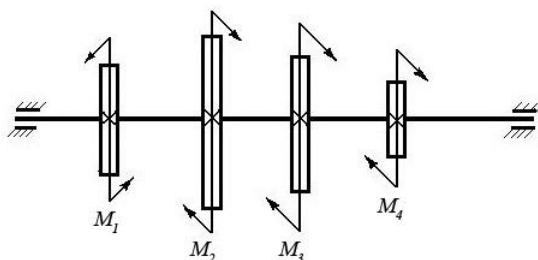

$[\tau]$	M_1	M_2	M_3	M_4
30 МПа	160 Нм	50 Нм	80 Нм	30 Нм

(Ответ: диаметр вала d из условия прочности должен быть не менее 30 мм.)

Задача №7

Определите силу F , необходимую для продавливания круглым пуансоном диаметром a отверстия в листе металла толщиной δ . Предел прочности листового металла на срез: $[\tau] = 360$ МПа.

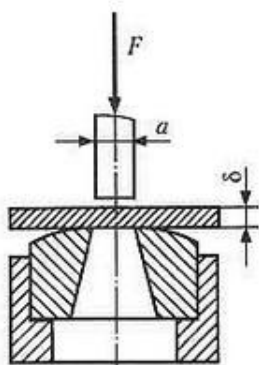

Толщина металла δ	диаметр листа a	Диаметр пробойника a
0,5 мм		10 мм

(Ответ: $F \geq A_{ср} \times [\tau] \geq \delta \times \pi \times a \times [\tau] \geq 0,0005 \times 3,14 \times 0,01 \times 360 \times 10^6 \geq 5652$ Н, здесь $A_{ср}$ – площадь цилиндрической поверхности, по которой осуществляется срез)

Задача №8

Брус постоянного сечения опирается на две опоры, одна из которых шарнирная, вторая – угловая (ребро). В середине бруса приложена поперечная изгибающая сила $F = 200 \text{ Н}$. Построить эпюру изгибающих моментов и показать наиболее нагруженное сечение бруса. Вес бруса не учитывать.

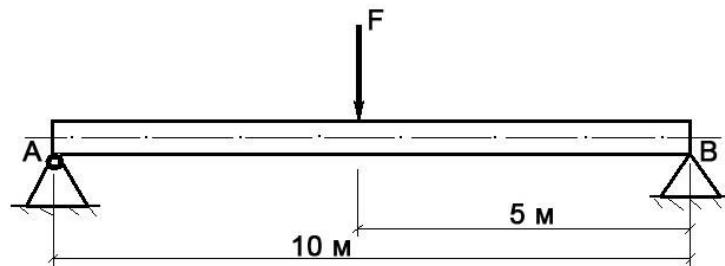

Решение задачи:

- Исходя из того, что реакция угловой опоры направлена по нормали к оси бруса, составляем уравнение равновесия относительно опоры А (из условия равновесия – сумма моментов относительно любой точки бруса равна нулю) и определяем реакцию опоры В:

$$10 R_B - 5 F = 0 \Rightarrow R_B = 5 F / 10 = 100 \text{ Н};$$

- Строим эпюру изгибающих моментов, начиная от опоры В.

Наиболее нагруженное сечение бруса (изгибающий момент - 500 Нм) находится в его середине.

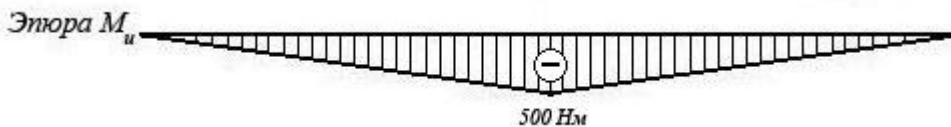

Задача №9

Брус постоянного сечения опирается на две опоры, одна из которых угловая (ребро), вторая – шарнирная. Брус нагружен изгибающим моментом $M_u = 160 \text{ Нм}$. Построить эпюру изгибающих моментов и показать наиболее нагруженное сечение бруса. Вес бруса не учитывать.

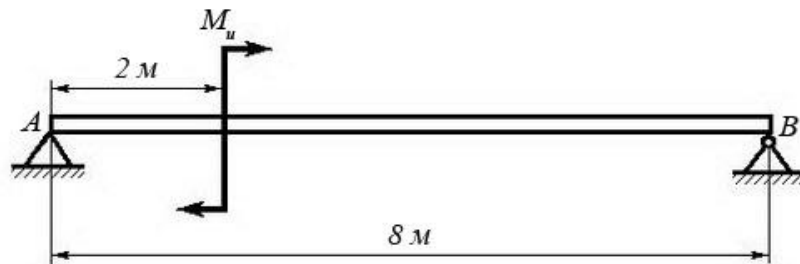

Решение задачи:

- Исходя из того, что реакция угловой опоры направлена по нормали к оси бруса, составляем уравнение равновесия относительно опоры В (из условия равновесия – сумма моментов относительно любой точки бруса равна нулю) и определяем реакцию опоры А:

$$8 R_A - M_u = 0 \Rightarrow R_A = M_u / 8 = 20 \text{ Н};$$

- Строим эпюру изгибающих моментов, начиная от опоры А.

Наиболее нагруженное сечение бруса (изгибающий момент - 120 Нм) находится рядом с сечением, в котором приложен изгибающий момент M_u (со стороны опоры В)

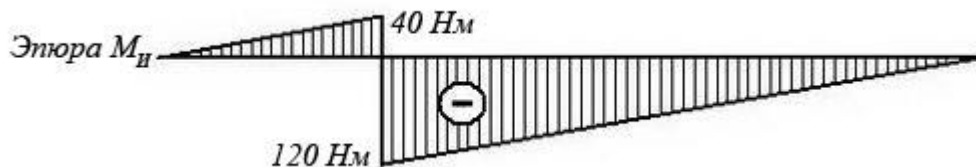

Задача №10:

Построить эпюру изгибающих моментов и выполнить расчет квадратного бруса на прочность, при условии, что предельно допустимое нормальное напряжение при изгибе: $[\sigma] \leq 100$ МПа.

Вес бруса не учитывать.

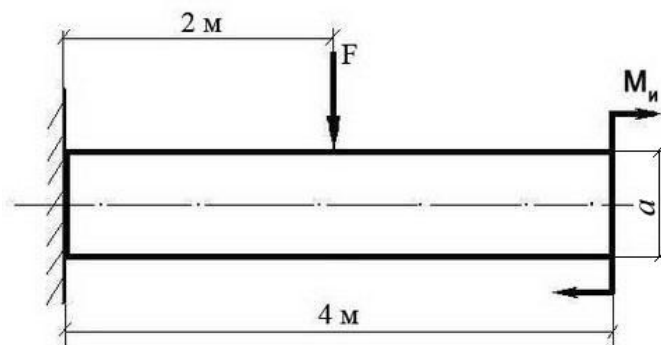

F	M_H	a
100 Н	100 Н/м	0,1 м

Задача №11

Построить эпюру изгибающих моментов и выполнить расчет бруса на прочность, при условии, что предельно допустимое нормальное напряжение при изгибе: $[\sigma] \leq 100$ МПа. Вес бруса не учитывать.

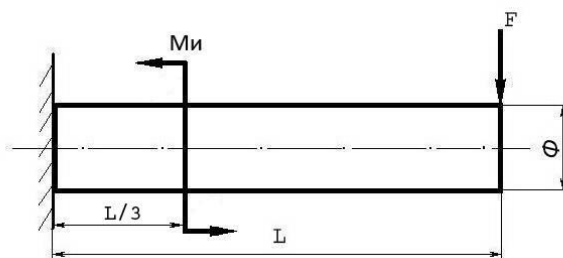

Изгибающий момент M_H	Поперечная сила F	Длина бруса L	Диаметр бруса Ф
25 Нм	250 Н	12 м	8 см

Задача №12

Построить эпюру изгибающих моментов и выполнить расчет круглого бруса на прочность, при условии, что предельно допустимое нормальное напряжение при изгибе: $[\sigma] \leq 100$ МПа.

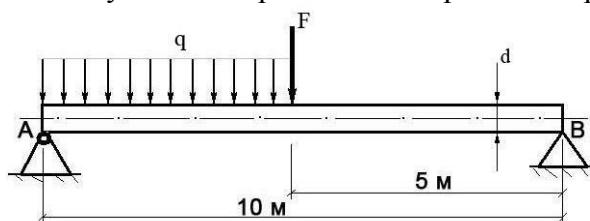

Поперечная сила F	Распределенная нагрузка q	Диаметр бруса d
100 Н	20 Н/м	10 см

Задача №13

Построить эпюру изгибающих моментов и выполнить расчет бруса на прочность, при условии, что предельно допустимое нормальное напряжение при изгибе: $[\sigma] \leq 100$ МПа. Брус считать невесомым.

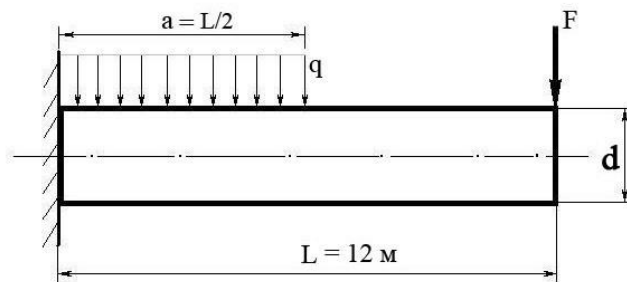

Распределенная нагрузка q	Поперечная сила F	Диаметр бруса d
100 Н/м	200 Н	15 см

Критерии оценки знаний студентов для промежуточной аттестации

- Каждый полно и правильно представленный ответ на первые два вопроса – 10 баллов;
- Правильно и в полном объеме выполненное расчётное задание – 30 баллов;
- Правильный и полный ответ на дополнительный вопрос – 5 баллов;
- Максимальное количество баллов – 60.

3. РЕКОМЕНДУЕМАЯ ЛИТЕРАТУРА ДЛЯ РАЗРАБОТКИ ОЦЕНОЧНЫХ СРЕДСТВ И ПОДГОТОВКИ ОБУЧАЮЩИХСЯ К АТТЕСТАЦИИ

3.2.1 Основная литература

1. Техническая механика: учебник для студ. учреждений сред. проф. образования / Л.И. Вереина, М.М. Краснов. 9-е изд., стер. — М.: Издательский центр «Академия», 2020— 352 с

2. Техническая механикаю Практикум: учебно-методическое пособие для СПО/ Э.Я. Живаго, Л.Н. Гудимова, Ю.А. Епифанцев -2-3 изд., стер. – Санкт-Петербург: Лань, 2023 - 372 с. – Текст: непосредственный

3.2.2. Дополнительная литература

1. Котляров А.А. Теоретическая механика и сопротивление материалов: компьютерный практикум: учебное пособие для СПО / А.А. Котляров. - 2-е изд., испр. И доп. – Санкт-Петербург: Лань, 2022. -304 с. – Текст: непосредственный

3.2.3 Интернет-ресурсы

1. Зиомковский, В. М. Техническая механика: учебное пособие для среднего профессионального образования / В. М. Зиомковский, И. В. Троицкий; под научной редакцией В. И. Вешкурцева. — Москва: Издательство Юрайт, 2023. — 288 с. — (Профессиональное образование). — ISBN 978-5-534-10334-2. — Текст: электронный // Образовательная платформа Юрайт [сайт]. — Режим доступа: <https://urait.ru/bcode/517741>

2. Журавлев, Е. А. Техническая механика: теоретическая механика: учебное пособие для среднего профессионального образования / Е. А. Журавлев. — Москва: Издательство Юрайт, 2023. — 140 с. — (Профессиональное образование). — ISBN 978-5-534-10338-0. — Текст: электронный // Образовательная платформа Юрайт [сайт]. — Режим доступа: <https://urait.ru/bcode/517733>